

Fiche technique

GI 210

Mini pompes à vide et compresseurs à membrane

N 838 KNDC

N 838 ANDC

N 838 KNE

N 838 ANE

N 838.1.2 KNE



N838 KNDC

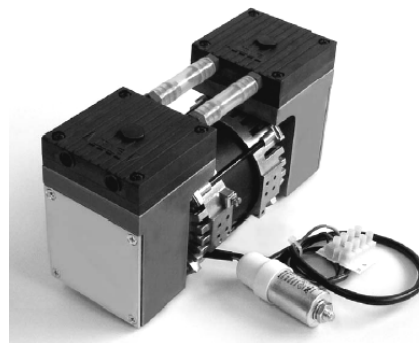

N838.1.2 KNE

Instructions d'utilisation et d'installation :

- La température du fluide doit être comprise entre +5°C et +40°C.
- Température ambiante admissible : +5°C à +40°C (pompes standard).
- Pour les fluides agressifs, utiliser une version anticorrosion ou vérifier la compatibilité avec les matériaux de la pompe.
- Les pompes standard ne sont pas conçues pour fonctionner dans des zones explosibles ! Des versions anti-déflagrantes sont disponibles sur demande.
- La conception des pompes standard ne permet pas un démarrage en charge (sauf cas particuliers). En cas de démarrage sous vide ou en contre-pression, nous consulter.
- La régulation ou l'étranglement du débit d'air ne devrait être effectué que du côté de l'aspiration de la pompe afin d'éviter que la pression de service maximale soit dépassée.
- Veiller à ce que les composants du circuit pneumatique soient dimensionnés pour répondre aux caractéristiques de la pompe.
- Placer la pompe au point le plus élevé du circuit pour éviter l'accumulation de condensats dans la tête de pompe.
- Une ventilation suffisante de la pompe doit être assurée.

Maintenance :

Les membranes et les clapets représentent les seules pièces d'usure des pompes à vide et compresseurs KNF. Leur remplacement est très simple et ne nécessite aucun outillage spécifique.

Si vous avez des questions complémentaires ou si vos besoins dépassent le cadre des données de la fiche technique n'hésitez pas à nous consulter.

Sur demande nous pouvons vous proposer des pompes spécifiques (réalisées selon cahier des charges). Notre Service Client et nos techniciens sauront vous conseiller efficacement.

KNF Neuberger
4 Bld d'Alsace
F – 68128 VILLAGE NEUF
Tél. 03 89 70 35 00
Fax 03 89 69 92 52
E-mail : info@knf.fr
www.knf.fr

N 838 KNDC N 838 ANDC

PERFORMANCES

Référence ¹⁾	Débit à pression atmosphérique (l/min) ²⁾	Pression de service maximale (bar) ³⁾	Vide limite (mbar abs.)	Poids (kg)
N 838 KNDC	32	0,5	100	2,2
N 838 ANDC	32	0,5	100	2,2

¹⁾ Voir également texte dans « Référence des appareils »

²⁾ Litres normaux

³⁾ En fonctionnement continu

CARACTERISTIQUES DU MOTEUR

Moteur DC ⁴⁾	12 V	24 V	
Intensité absorbée (A)	3,7	1,9	

⁴⁾ Autres tensions sur demande

CHOIX DES MATERIAUX

Référence ¹⁾	Tête de pompe	Membrane	Clapet
N 838 KNDC	Ryton ⁵⁾ (PPS)	EPDM	FPM
N 838 ANDC	Aluminium	EPDM	FPM

¹⁾ Voir également texte dans « Référence des appareils »

⁵⁾ Marque déposée : Phillips Petroleum

DIMENSIONS (mm)

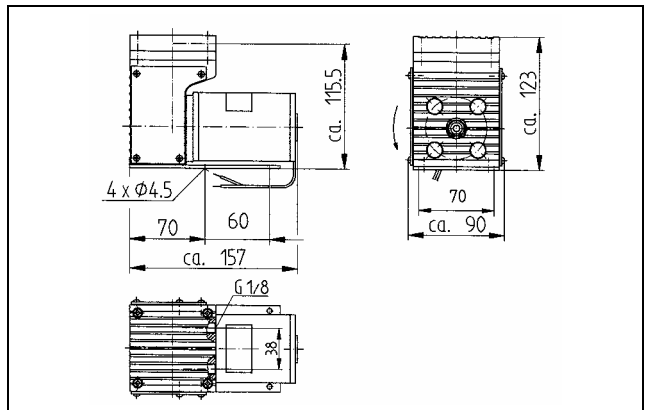

Tolérances des dimensions suivant DIN ISO 2768-1, classe de tolérance V

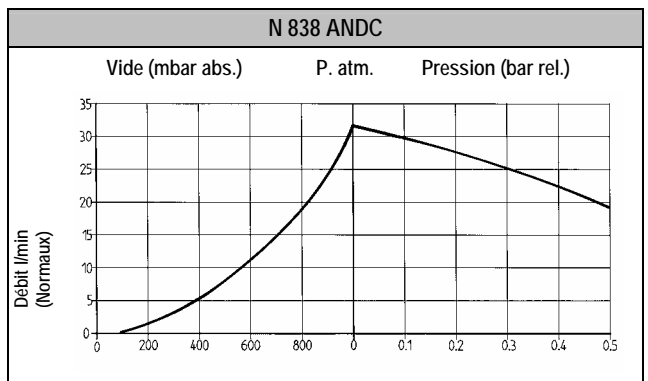
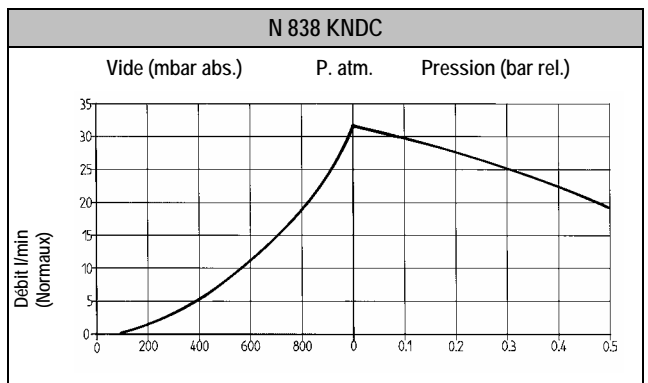

N 838 KNE N 838 ANE

PERFORMANCES

Référence ¹⁾	Débit à pression atmosphérique (l/min) ²⁾	Pression de service maximale (bar) ³⁾	Vide limite (mbar abs.)	Poids (kg)
N 838 KNE	34	0,5	100	2,3
N 838 ANE	34	0,5	100	2,3

¹⁾ Voir également texte dans « Référence des appareils »

²⁾ Litres normaux

³⁾ En fonctionnement continu

CARACTERISTIQUES DU MOTEUR

Protection ⁴⁾	IP 00		
Tension/fréquence (V/Hz) ⁴⁾	230/50		
Puissance P ₁ (W)	140		
Intensité absorbée (A)	0,6		

⁴⁾ Autres tensions, fréquences, protections sur demande

CHOIX DES MATERIAUX

Référence ¹⁾	Tête de pompe	Membrane	Clapet
N 838 KNE	Ryton ⁵⁾ (PPS)	EPDM	FPM
N 838 ANE	Aluminium	EPDM	FPM

¹⁾ Voir également texte dans « Référence des appareils »

⁵⁾ Marque déposée : Phillips Petroleum

DIMENSIONS (mm)

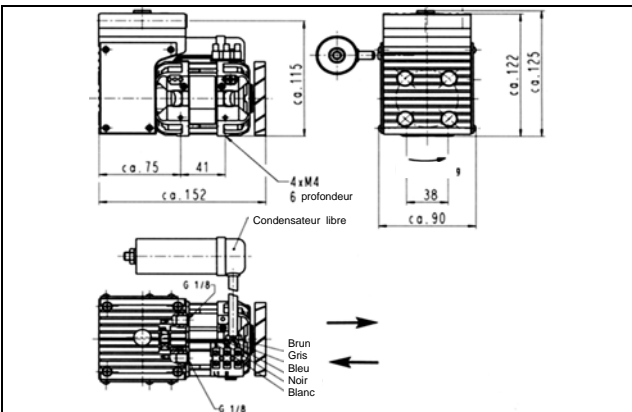

Tolérances des dimensions suivant DIN ISO 2768-1, classe de tolérance V

N 838 KNE

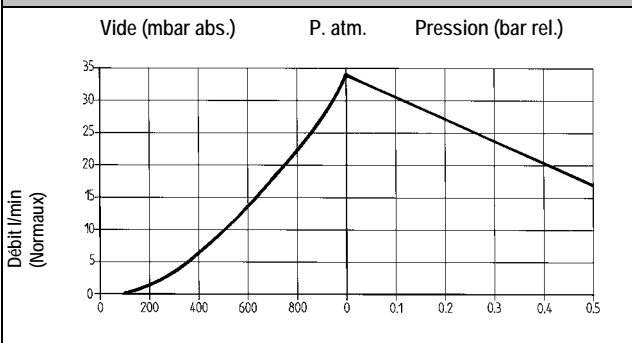

N 838 ANE

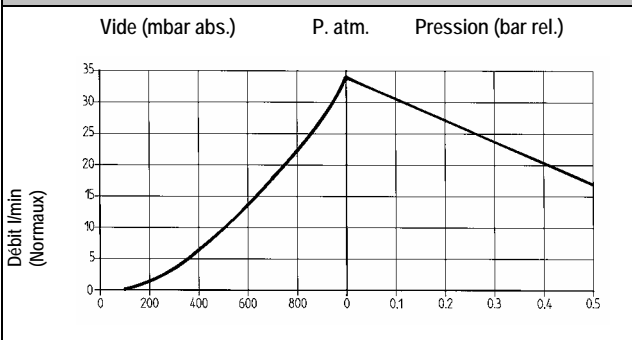

N 838.1.2 KNE

PERFORMANCES

Référence ¹⁾	Débit à pression atmosphérique (l/min) ²⁾	Pression de service maximale (bar) ³⁾	Vide limite (mbar abs.)	Poids (kg)
N 838.1.2 KNE	42	0,5	90	4,7

¹⁾ Voir également texte dans « Référence des appareils »

²⁾ Litres normaux

³⁾ En fonctionnement continu

CARACTERISTIQUES DU MOTEUR

Protection ⁴⁾	IP 20		
Tension/fréquence (V/Hz) ⁴⁾	230/50		
Puissance P ₁ (W)	70		
Intensité absorbée (A)	0,4		

⁴⁾ Autres tensions sur demande

CHOIX DES MATERIAUX

Référence ¹⁾	Tête de pompe	Membrane	Clapet
N 838.1.2 KNE	Ryton ⁵⁾ (PPS)	EPDM	EPDM

¹⁾ Voir également texte dans « Référence des appareils »

⁵⁾ Marque déposée : Phillips Petroleum

DIMENSIONS (mm)

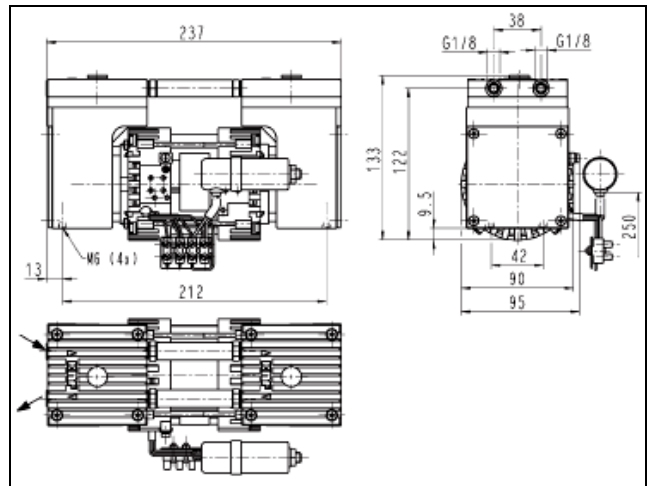

Tolérances des dimensions suivant DIN ISO 2768-1, classe de tolérance V

N 838.1.2 KNE

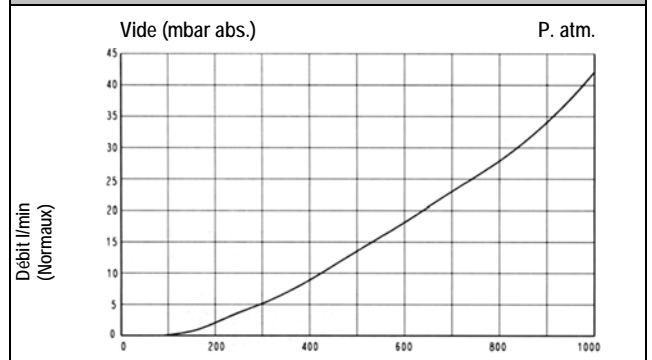

Référence des appareils

Exemple de construction de référence :

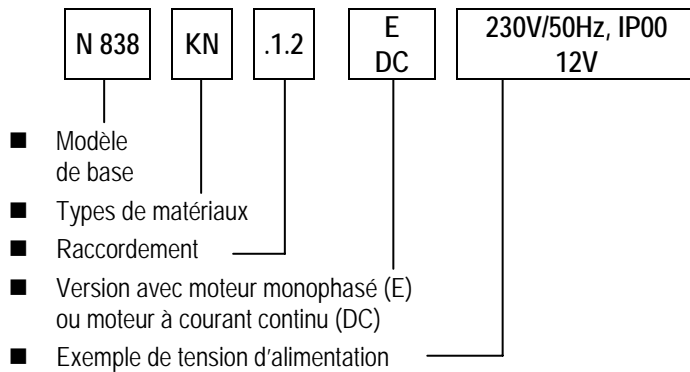

Evacuation d'un réservoir de 10 litres

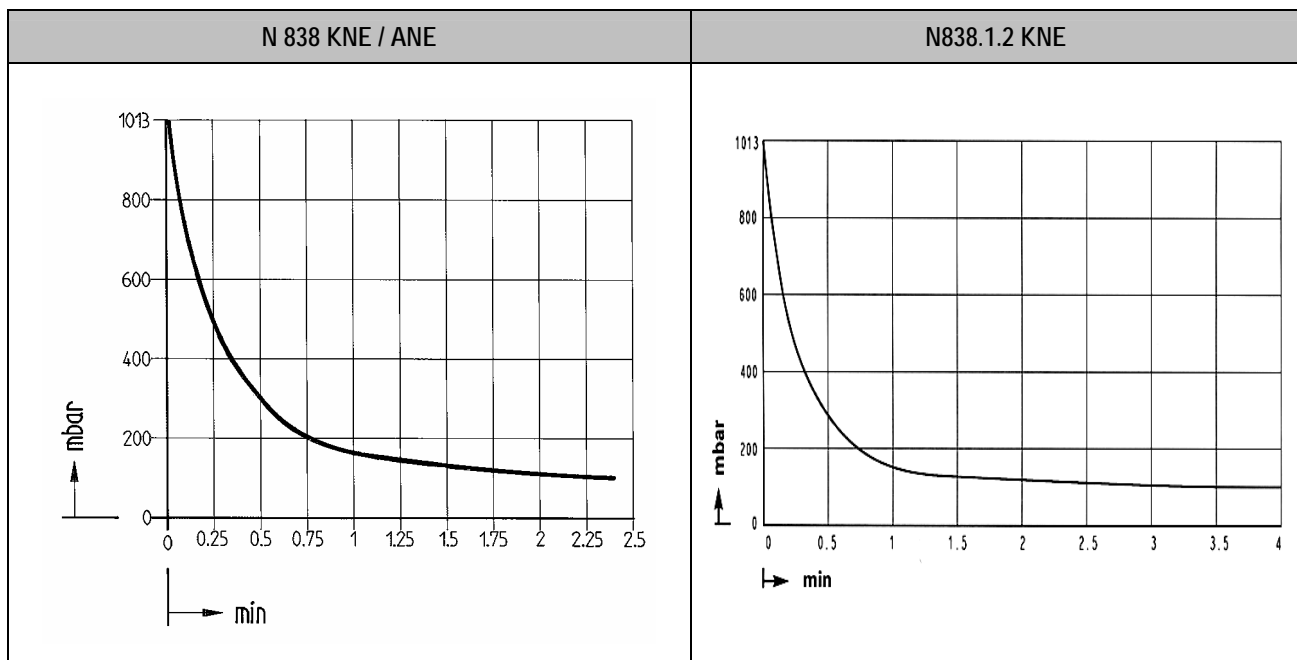

Accessoires

N 838		
Désignation	Référence	Remarques
Filtre silencieux	007006	G 1/8" pour N035
Silencieux	055266	G 1/8" pour N035.1.2
Embout	000360	G 1/8" PA pour N035
Embout	014052	G 1/8" PVDF pour N035
Plots anti-vibratoire (X4)	014114	D 20X15, 2X M 6X10 Pour N838.1.2 uniquement
Plots anti-vibratoire (X4)	048415	D15X10 M4X8AG
Rondelle (X4)	002799	pour N838 (1 tête) uniquement